



Modell eines Schneepfluges
26604

DAS VORBILD

Wenn Schneewehen die Gleise blockieren, setzen Eisenbahnen Spezialgeräte ein, um die Strecke zu räumen. Große Scheinwerfer und blinkende Warnleuchten sorgen dafür, dass die Lok von den Streckenarbeitern auch im Schneesturm gesehen wird.

THE PROTOTYPE

When blowing snow obstructs the tracks, railroads use special machinery to clear the line. Powerful lights and flashing warning signals make sure that track workers can see the loco even during snow storms.

LE PROTOTYPE

Les Chemins de fer utilisent des machines spéciales pour déblayer la neige des voies. Un éclairage puissant et des feux clignotants permettent aux ouvriers des voies de voir la locomotive, même au plus fort d'une tempête de neige.

Inhaltsverzeichnis:	Seite
Sicherheitshinweise	4
Wichtige Hinweise	4
Funktionen	4
Betriebshinweise	4
Wartung und Instandhaltung	5
Bilder	10
Ersatzteile	12

Table of Contents:	Page
Safety Notes	6
Important Notes	6
Functions	6
Information about operation	6
Service and maintenance	7
Figures	10
Spare parts	12

Sommaire :	Page
Remarques importantes sur la sécurité	8
Information importante	8
Fonctionnement	8
Remarques sur l'exploitation	8
Entretien et maintien	9
Images	10
Pièces de rechange	12

Sicherheitshinweise

- Das Modell darf nur mit einem dafür bestimmten Betriebssystem eingesetzt werden.
- Nur Schaltnetzteile und Transformatoren verwenden, die Ihrer örtlichen Netzspannung entsprechen.
- Das Modell darf nur aus einer Leistungsquelle versorgt werden.
- Beachten Sie unbedingt die Sicherheitshinweise in der Bedienungsanleitung zu Ihrem Betriebssystem.
- Nicht für Kinder unter 15 Jahren.
- **ACHTUNG!** Funktionsbedingte scharfe Kanten und Spitzen.

Wichtige Hinweise

- Die Bedienungsanleitung ist Bestandteil des Produktes und muss deshalb aufbewahrt sowie bei Weitergabe des Produktes mitgegeben werden.
- Für Reparaturen oder Ersatzteile wenden Sie sich bitte an Ihren LGB-Fachhändler.
- <http://www.maerklin.com/en/imprint.html>

Funktionen

- Das Modell ist für den Betrieb auf LGB-Zweileiter-Gleichstrom-Systemen mit herkömmlichen LGB-Gleichstrom-Fahrpulten vorgesehen (DC, 0 - 24 V).
- Schnittstelle zum Einbau eines DCC-Decoders.

Hinweis: Verwenden Sie für dieses Modell ein Fahrgerät mit mehr als 1 A Fahrstrom.

Betriebsartenschalter

Das Modell hat einen dreistufigen Betriebsarten-Schalter im Führerstand (Abb. 1 & 2).

Pos. 0	Lok stromlos abgestellt
Pos. 1	Motor und Beleuchtung eingeschaltet
Pos. 2	bei Vorwärtsfahrt: Warnleuchten, Motor und Beleuchtung eingeschaltet; bei Rückwärtsfahrt: wie Position 1

Hinweis: In Position 2 des Betriebsartenschalters ist ein Geschwindigkeitsregler eingeschaltet (Abb. 3). Hier können Sie die Fahrtgeschwindigkeit bei Vorwärtsfahrt (Schneeräumen) begrenzen. (Der Geschwindigkeitsregler funktioniert nicht bei Rückwärtsfahrt und auch nicht beim Betrieb mit dem Mehrzugsystem.)

Mehrzugsystem

Das Modell ist mit einer Digital-Schnittstelle zum Anschluss eines DCC-Decoders mit 3-Ampere ausgestattet. Auf der Decoder-Schnittstelle befindet sich eine Brücke. Die Brücke abziehen und statt dessen den Decoder anschließen.

Wir empfehlen, den Decoder in der LGB-Service-Abteilung einbauen zu lassen.

Wenn der Decoder in die Lok eingebaut ist, ist der Betriebsartenschalter funktionslos.

Hinweis: Wenn ein Decoder in das Modell eingebaut wird, werden die DIP-Schalter für das Mehrzugsystem auf der Lokplatine auf „OFF“ gestellt.

Hinweis: Beim Betrieb mit dem Mehrzugsystem werden die Blinklampen über die Funktionstaste des MZS-Fahrreglers eingeschaltet.

WARTUNG

Schmierung

Die Achslager hin und wieder mit je einem Tropfen Märklin-Öl (7149) ölen.

Austauschen der Glühlampen

Lampen (vorne/hinten): Lampengehäuse vom Modell abziehen. Eingesteckte Glühlampe aus dem Sockel ziehen. Neue Glühlampe einstecken. Modell wieder zusammenbauen.

Innenbeleuchtung: Mit einem Finger in das offene Fenster greifen, die Seitenwand vorsichtig nach außen ziehen und das Dach abnehmen. Glühlampe austauschen. Modell wieder zusammenbauen.

Austauschen des Haftreifens

- Je zwei Schrauben an beiden Getriebebügeln (vor und hinter dem Getriebe) lösen.
- Getriebe aus dem Fahrgestell ziehen.
- Mit einem kleinen flachen Schraubendreher den alten Haftreifen entfernen: Den alten Haftreifen aus der Rille (Nut) im Treibrad hebeln.
- Vorsichtig den neuen Haftreifen über das Rad schieben und in die Rille (Nut) des Rads einsetzen.
- Überprüfen, daß der Haftreifen richtig sitzt.
- Modell wieder zusammenbauen.

Safety Notes

- This model may only be used with the operating system designed for it.
- Use only switched mode power supply units and transformers that are designed for your local power system.
- This locomotive must never be supplied with power from more than one power pack.
- Pay close attention to the safety notes in the instructions for your operating system.
- Not for children under the age of 15.
- **WARNING!** Sharp edges and points required for operation.

Important Notes

- The operating instructions are a component part of the product and must therefore be kept in a safe place as well as included with the product, if the latter is given to someone else.
- Please see your authorized LGB dealer for repairs or spare parts.
- <http://www.maerklin.com/en/imprint.html>

Functions

- This model is designed for operation on LGB two-rail DC systems with conventional LGB DC train controllers or power packs (DC, 0 - 24 volts).
- Interface for installation of DCC.

Note: Use a locomotive controller with more than 1 amp of train current for this model.

Mode of Operation Switch

This model has a three-way power control switch in the cab (Fig. 1 & 2).

- | | |
|--------|---|
| Pos. 0 | All power off |
| Pos. 1 | Power to motor and lights |
| Pos. 2 | Loco moving forward: Power to flashing lights, motor and lights, Reversing: same as position 1. |

Hint: Position 2 of the power control switch also activates a speed control knob (Fig. 3). Here you can limit the speed when moving forward (plowing snow). (The speed control does not work when reversing, or when operating with the Multi-Train System.)

Multi-Train System

The model is equipped with a digital interface to connect a 3 amp DCC decoder. Remove the plug on the decoder interface and connect the decoder.

We recommend to have the decoder mounted by the LGB factory service station.

When a decoder is integrated in the locomotive, the power control switch is obsolete.

Hint: If this model is equipped with a decoder, the digital/analog DIP switches on the loco circuitboard will be set to "OFF". On decoder-equipped models, the DIP switches remain in this setting, even if the models are used on an analog layout.

Hints: When operating with the Multi-Train System, the function button controls the flashing warning lights.

SERVICE

Lubrication

The axle bearings should be lubricated occasionally with a small amount of Märklin-Oil (7149).

Replacing the light bulbs

Front/Rear lights: Pull the lantern housing away from the model. Remove and replace the bulb. Reassemble.

Cab light: Hook your finger into the open cab window and gently pull outward while lifting the roof. Remove the roof. Remove and replace the bulb.

Replacing the traction tire

- Remove the two screws on each of the gearbox retainers behind and in front of the gearbox.
- Pull the gearbox out of the frame.
- Use a small, straight-blade screwdriver to replace the traction tire: Pry the old traction tire out of the wheel groove.
- Gently insert the new traction tire into the wheel groove.
- Make sure that the traction tire is seated properly in the wheel groove.
- Reassemble.

Remarques importantes sur la sécurité

- La locomotive ne peut être utilisée qu'avec le système d'exploitation indiqué.
- Utiliser uniquement des convertisseurs et transformateurs correspondant à la tension du secteur local.
- La locomotive ne peut être alimentée en courant que par une seule source de courant.
- Veuillez impérativement respecter les remarques sur la sécurité décrites dans le mode d'emploi de votre système d'exploitation.
- Ne convient pas aux enfants de moins de 15 ans.
- **ATTENTION!** Pointes et bords coupants lors du fonctionnement du produit.

Information importante

- La notice d'utilisation fait partie intégrante du produit ; elle doit donc être conservée et, le cas échéant, transmise avec le produit.
- Pour toute réparation ou remplacement de pièces, adressez-vous à votre détaillant-spécialiste LGB.
- <http://www.maerklin.com/en/imprint.html>

Fonctionnement

- Le modèle est prévu pour être exploité sur des systèmes deux rails c.c. LGB avec des pupitres de commandes LGB classiques en courant continu (DC, 0 - 24 V).
- Interface pour l'installation d'un décodeur DCC

Conseil : Pour ce modèle, utilisez un régulateur de marche avec courant moteur supérieur à 1 A.

Commutateur de mode d'exploitation

Modes opératoires Ce modèle est équipé d'un sélecteur d'alimentation à trois positions situé dans la cabine (Img. 1 & 2).

Pos. 0 Alimentation coupée

Pos. 1 Alimentation du moteur et de l'éclairage

Pos. 2 La locomotive se déplaçant vers l'avant : alimentation des feux clignotants, du moteur et de l'éclairage. La locomotive se déplaçant vers l'arrière : identique à la position 1.

Conseil : La position 2 du sélecteur d'alimentation active également un bouton de commande de vitesse (Img. 3). Il permet de régler la vitesse lorsque la locomotive se déplace vers l'avant (déblaiement de la neige). La fonction de commande de vitesse est inactive lorsque la locomotive se déplace vers l'arrière, c'est également le cas avec le système multitrain.

Système multitrain

Ce modèle réduit est équipé d'une interface numérique pour raccorder un décodeur DCC de 3A. Enlever le capuchon de l'interface et raccorder le décodeur.

Nous recommandons de confier l'installation du décodeur à un Centre d'entretien LGB autorisé.

Si la locomotive est équipée d'un décodeur, le sélecteur de modes opératoires n'assure aucune fonction.

Remarque : Si un décodeur est monté dans ce modèle, les commutateurs DIP du système multitrain, situés sur la platine de la locomotive, sont positionnés sur «OFF». Les commutateurs restent sur cette position pour les modèles équipés de décodeurs, même si ces modèles sont utilisés

sur une installation fonctionnant en régime analogique.

Conseils : Avec le système multitrain le bouton de fonction commande les feux clignotants.

ENTRETIEN

Lubrification

Les roulements des essieux doivent être lubrifiés de temps à autre avec une goutte d'huile de Märklin (7149).

Remplacement des ampoules

Feux avant et arrière : Déposer la lanterne du modèle réduit. Enlever et remplacer l'ampoule. Remonter le tout.

Éclairage de la cabine : Passez votre doigt par la fenêtre ouverte de la cabine et tirez gentiment vers l'extérieur tout en soulevant le toit. Déposer le toit.

Remplacement du pneu de traction

- Enlever les deux vis de chacune des pièces de retenue de la boîte de vitesses à l'arrière et à l'avant de la boîte de vitesses.
- Sortir la boîte de vitesses du châssis.
- À l'aide d'un petit tournevis à lame droite : Sortir avec précaution le vieux pneu de la gorge de la roue.
- Placer avec précaution le pneu neuf dans la gorge de la roue.
- S'assurer que le pneu de traction est bien assis dans la gorge de la roue.
- Remonter le tout.



Bild 1 & 2, Betriebsarten-Schalter
Fig. 1 & 2, Power control switch
Img. 1 & 2, Modes d'exploitation



Bild 3, Geschwindigkeitsregler
Fig. 3, Speed control
Img. 3, Régulateur de vitesse

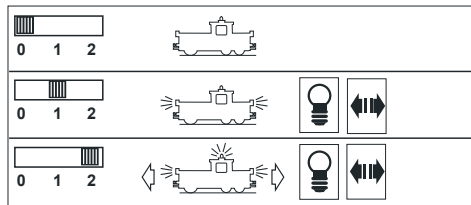
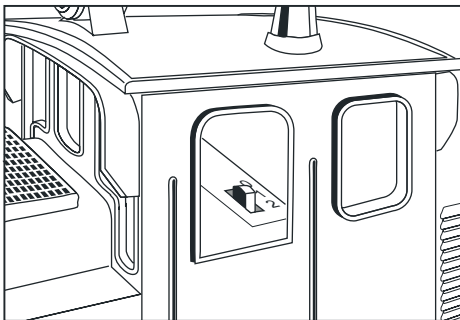

Bild 4, Funktion der Spurplüge
Fig. 4, Flanger operation
Img. 4, Fonctionnement du déblayeur d'entre-rails

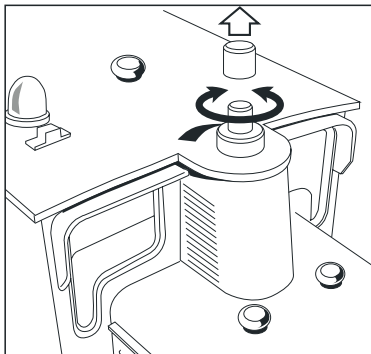

Details der Darstellung
können von dem Modell
abweichen.

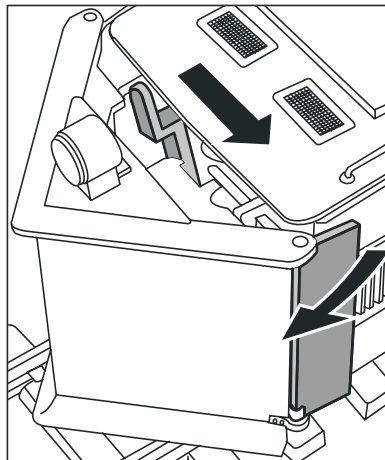
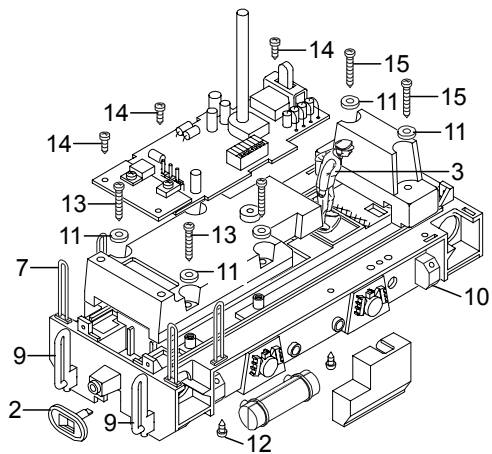
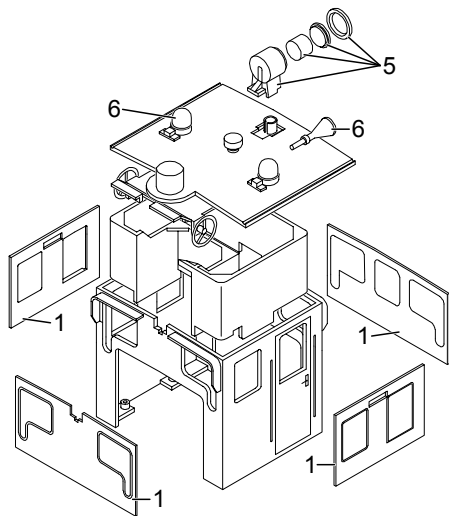
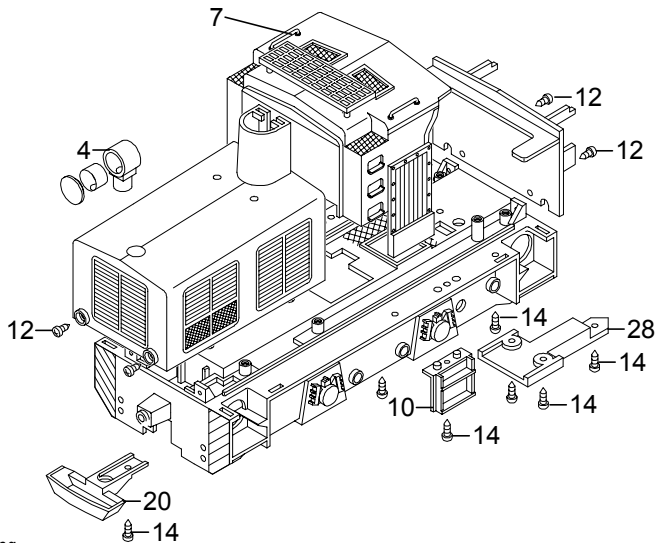

Details der Darstellung
können von dem Modell
abweichen.

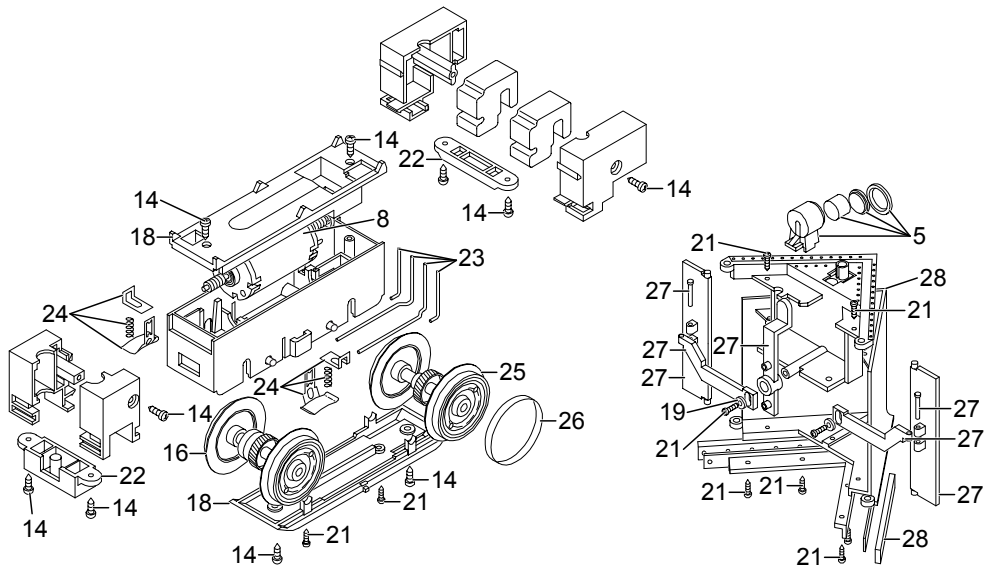

Details der Darstellung können von dem Modell abweichen.

1	Fenster	E188 990
2	Puffer	E133 130
3	Lokführer	E132 022
4	Laterne	E196 744
5	Stirnlampe	E188 997
6	Kappen, Lüfter, Horn	E196 745
7	Haltegriffe, Griffstangen	E196 746
8	Motor	E126 050
9	Heizschläuche	E129 745
10	Tritte, Sandkasten	E189 001
11	Beilagscheibe	E124 208
12	Schraube	E124 014
13	Schraube	E124 205
14	Schraube	E124 197
15	Schraube	E129 756
16	Radsatz	E132 024
17	Getriebemittelteil	E126 006
18	Getriebe-Deckel, Boden	E185 962
19	Beilagscheibe	E183 365
20	Kupplung	L64 407
21	Schraube	E124 010
22	Getriebehaltebügel vorn & hinten	E189 004
23	Kontaktdrähte	E177 051
24	Schleifschuh u. Kohle	E171 326
25	Radsatz	E137 859
26	Haftreifen	E126 174
27	Stellhebel	E196 747
28	Schneepflug	E196 748
	Lampenaufsatz	E183 368
	Lampenringe & Signalhorn	E183 389

Hinweis: Einige Teile werden nur ohne oder mit anderer Farbgebung angeboten.

Teile, die hier nicht aufgeführt sind, können nur im Rahmen einer Reparatur im Märklin-Reparatur-Service repariert werden.

Gebr. Märklin & Cie. GmbH
Stuttgarter Straße 55 - 57
73033 Göppingen
Germany
www.lgb.de



www.maerklin.com/en/imprint.html

183391/1112/Sm1Ef
Änderungen vorbehalten
© Gebr. Märklin & Cie. GmbH